

**Samle- & vedligeholdelsesvejledning
Assembly & Maintenance Instructions
Montage- & Pflegeanleitung
Instructions d'assemblage et maintien**

SM128

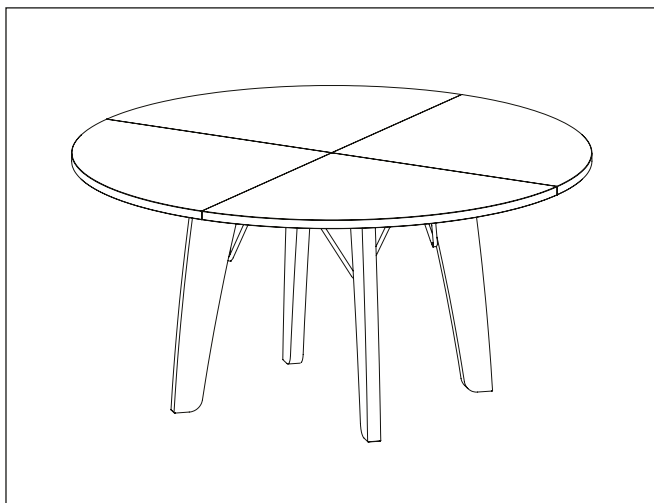

Tillykke med dit nye Skovby møbel

Skovby har gennem mere end 90 år udviklet sig til en af de førende producenter af komplette spisestue møblelementer i Europa, og er blevet kendt over det meste af verden for møblernes tidløse design, enestående funktioner og håndværksmæssige kvalitet.

Håndværk

De klassiske håndværkstraditioner danner stadig basis for hvert eneste Skovby møbel og er således din sikkerhed for, at du får det bedste af dansk møbeltradition og design. Træ er et tiltalende materiale bl.a. på grund af de smukke, individuelle strukturer, naturen har skabt. Det kan således ikke betragtes som fejl på produktet, når der forekommer mindre farve- og strukturforskelle, men blot som en understregning af, at hvert enkelt møbel er et unikt produkt, hvoraf der ikke findes to helt ens eksemplarer.

Pleje & vedligeholdelse

Følg **altid** den vedligeholdelsesfolder, der ledsager dit nye møbel.

Herzlichen Glückwunsch zu Ihrem neuen Skovby-Möbel

Skovby Møbelfabrik stellt seit mehr als 90 Jahren Esszimmermöbel her und ist heute einer der führenden Produzenten von kompletten Esszimmern in Europa. Die Firma ist in weiten Teilen der Welt für ihr zeitloses Design, ihre einzigartigen Funktionen sowie Ihre hohe handwerksmäßige Qualität bekannt.

Handwerk

Die klassischen Handwerkstraditionen bilden noch immer die Basis für jedes einzelne Möbelstück von Skovby und sind somit Ihre Sicherheit dafür, dass Sie das Beste aus dänischer Möbeltradition und dänischem Design erhalten. Holz ist ein ästhetisch ansprechendes Material u.a. wegen der von der Natur geschaffenen schönen individuellen Strukturen. Kleinere Farb- und Strukturunterschiede können somit nicht als Fehler betrachtet werden. Sie unterstreichen lediglich, dass jedes einzelne Möbelstück einmalig ist, und dass zwei Möbel somit nie 100% identisch sind.

Pflege und Erhaltung

Befolgen Sie **immer** die Anleitungen in der zusammen mit Ihrem neuen Möbelstück gelieferten Pflegebroschüre.

Congratulations on your new Skovby furniture

In the course of more than 90 years, Skovby has become one of the leading manufacturers of complete dining room suites in Europe. Skovby is known throughout the world for the timeless design, unique functions and fine workmanship of its furniture.

Craftsmanship

Traditional craftsmanship still forms the basis of each piece of Skovby furniture, so you can be confident that you are getting the very best of Danish furniture tradition and design. Wood is an appealing material, among other things because of the beautiful, individual structures created by nature. Consequently, minor differences in colour and texture should not be regarded as defects, but be perceived as unique and individual. Not two pieces of furniture are 100% identical.

Care & Maintenance

Always follow the care instructions leaflet accompanying your new furniture.

Félicitations avec votre nouveau mobilier Skovby

Pendant une période de plus de 90 ans, Skovby est devenu une des usines les plus importantes en meubles de salle à manger de l'Europe, et est connue par-delà le monde pour son design intemporel, ses fonctions uniques et son travail artisanal raffiné.

Artisanat





Les traditions classiques de l'artisanat sont encore toujours à la base de chaque meuble de la collection Skovby, et vous pouvez donc être assuré que vous avez acheté ce qu'il y a de mieux au point de vue de la tradition et du design du meuble danois. Le bois est un matériau noble, entre autres choses par sa structure individuelle que la nature lui a donnée. Par conséquent, des légères différences de ton et de structure ne doivent pas être considérées comme étant des fautes dans le produit, mais doivent vous rappeler que chaque table est une pièce unique; il n'existe pas deux meubles qui soient identiques à 100%.

Entretien

Veillez **toujours** suivre l'instruction d'entretien dans le dépliant qui accompagne le meuble.



SM128

	Antal Quantity Anzahl Nombre	Varenr. Item Artikel-Nr. Code
	12 x a	994232
	1 x b	994234
	4 x c	994423
	16 x d	994218

Løsdele - Loose components - Einzelteile - Pièces détachées

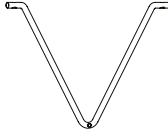
	Antal Quantity Anzahl Nombre	Varenr. Item Artikel-Nr. Code
	4 x e	994975

Start med at pakke bordbenene ud.

Skrue alle 8 formonterede skruer (nr. 994183) ud af bordbenene. De skal senere monteres igen.

Start by unpacking the table legs.

Unscrew all 8 pre-fitted screws (no. 994183) from the table legs. They must be fitted again later.

Beginnen Sie mit dem Auspacken der Tischbeine.

Lösen Sie alle 8 vormontierten Schrauben (Nr. 994183) von den Tischbeinen. Sie müssen später wieder montiert werden.

Commencez par déballer les pieds de table.

Dévissez les 8 vis préinstallées (no.994183) des pieds de table. Ceux-ci doivent être remontés plus tard.

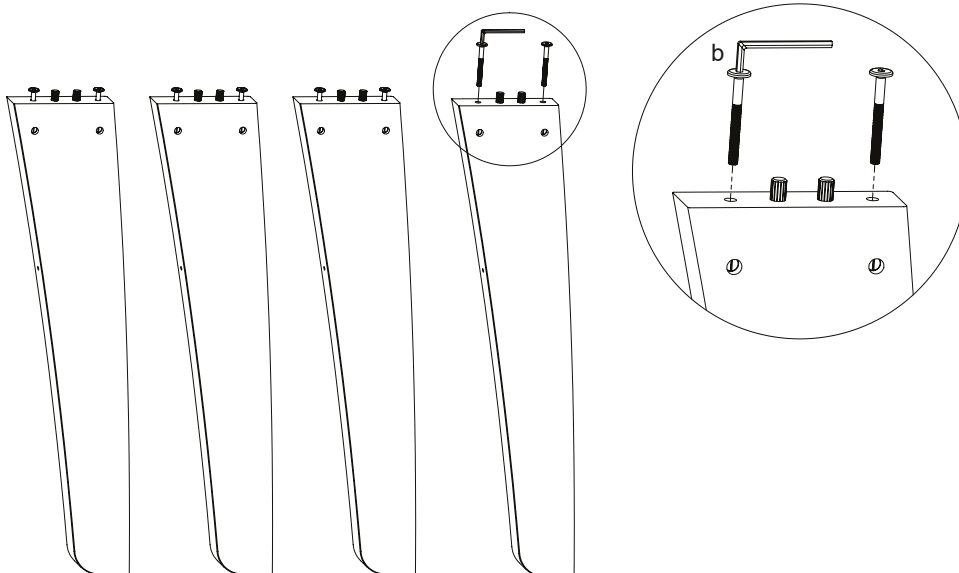

1

SM128

Placer nu monteringspladen, så det viste kryds på tegning 2.1 vender nedad. Vender monteringspladen, så krydset vender opad, bliver benene monteret forkert. Benene isættes på monteringspladen med dyvlerne som vist på tegning 2.2.

Now place the mounting plate so that the cross shown in drawing 2.1 faces downwards. If the mounting plate is placed so that the cross faces upwards, the legs will be mounted incorrectly. The legs are inserted into the mounting plate with the dowels as shown in drawing 2.2.

Platzieren Sie nun die Montageplatte so, dass das in Zeichnung 2.1 dargestellte Kreuz nach unten zeigt. Wenn die Montageplatte so platziert wird, dass das Kreuz nach oben zeigt, werden die Beine falsch montiert. Die Beine werden gemäß Zeichnung 2.2 mit den Dübeln in die Montageplatte eingesetzt.

Maintenant placez la plaque de montage de manière que la croix indiquée sur le dessin 2.1 fera face vers le bas. Si la plaque de montage est placée de manière que la croix soit visible, les pieds de table seront montés incorrect. Les pieds de table doivent être montés avec les chevilles en bois comme indiqué sur le dessin 2.2.



Roter monteringspladen - Rotate the mounting plate - Drehen Sie die Montageplatte - Tournez la plaque de montage



2.1

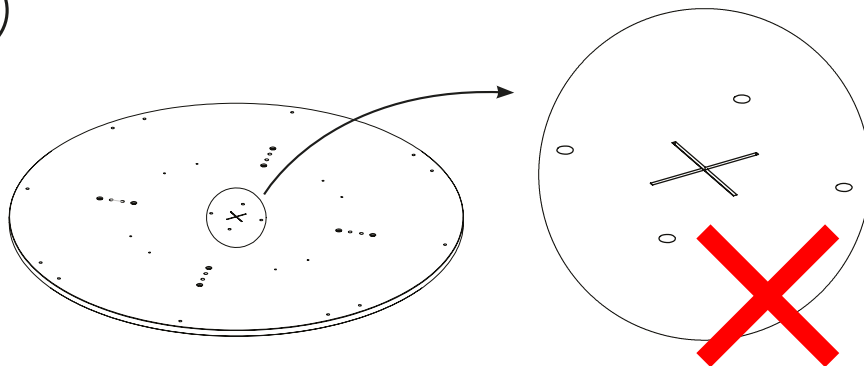

2.2

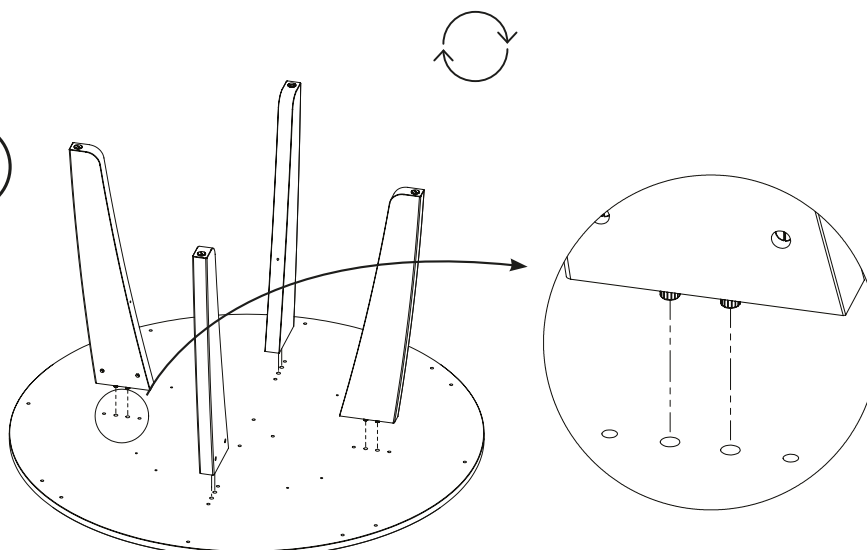

2

SM128

Monter de 4 afstivningsbøjler (e) til monteringspladen med 8 stk. skruer (a). Vær opmærksom på, at de monteres, så de vender i samme retning som bordbenene.

Fit the 4 support braces (e) to the mounting plate with 8 screws (a). Make sure that they are mounted so that they face the same direction as the table legs.

Befestigen Sie die 4 Stützstreben (e) mit 8 Schrauben (a) an der Montageplatte. Achten Sie darauf, dass sie so montiert werden, dass sie in die gleiche Richtung wie die Tischbeine zeigen.

Montez les 4 traverses de stabilisateur (e) dans la plaque de montage avec les 8 vis (a). Faites attention qu'elles soient montées dans la même direction que les pieds de table.

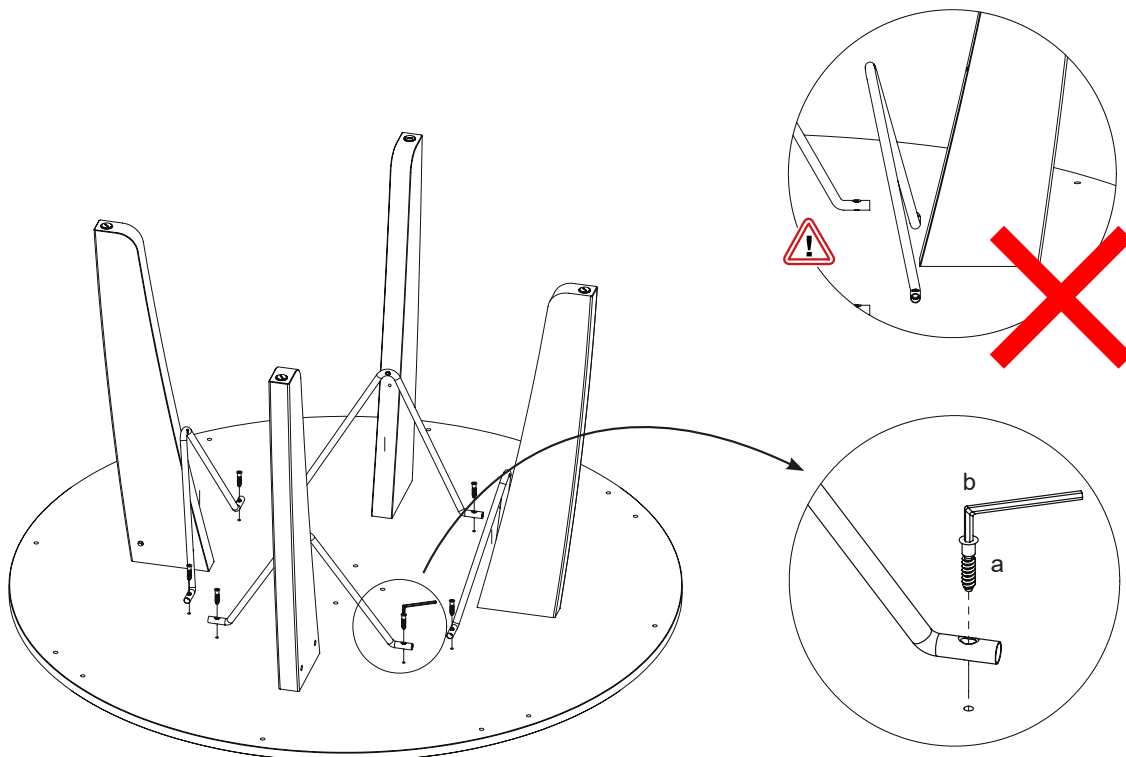
**3.1**

SM128

Når de 4 afstivningsbøjler (e) er monteret til monteringspladen, skal de herefter monteres til bordbenene med 4 stk. skruer (a).

When the 4 support braces (e) have been attached to the mounting plate, they must then be fitted to the table legs with 4 screws (a).

Nachdem die 4 Stützstreben (e) an der Montageplatte befestigt werden, müssen diese anschließend mit 4 Schrauben (a) an den Tischbeinen befestigt werden.

Après que les 4 traverses de stabilisateur (e) sont montées dans la plaque de montage, elles doivent être fixées aux pieds de table avec 4 vis (a)

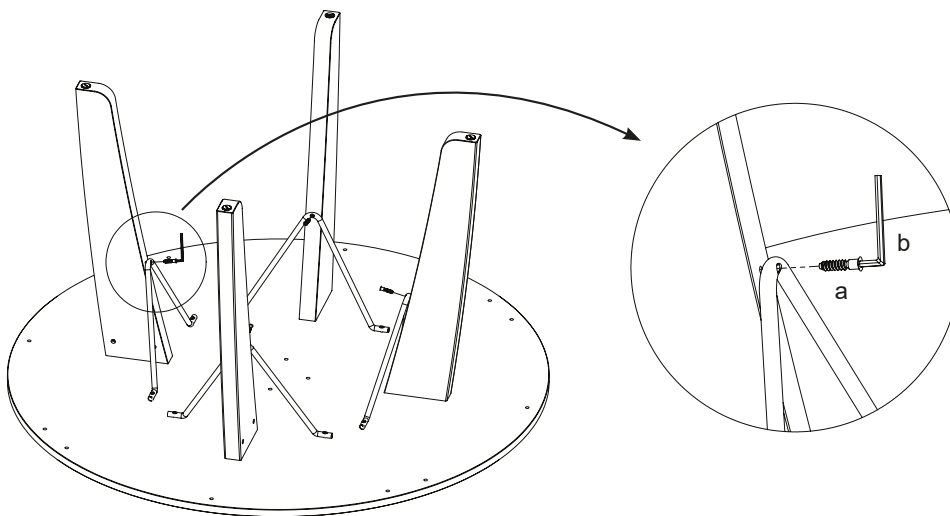

3.2

Påsæt dækhætte (c) på de 4 stk. skruer (a) som netop er monteret i bordbenene.

Attach cap covers (c) to the 4 screws (a) that have just been inserted into the table legs.

Befestigen Sie die Abdeckkappen (c) an den 4 Schrauben (a), die gerade in die Tischbeine eingesetzt wurden.

Montez les capuchons (c) sur les 4 vis (a) qui viennent d'être montées dans les pieds de table.

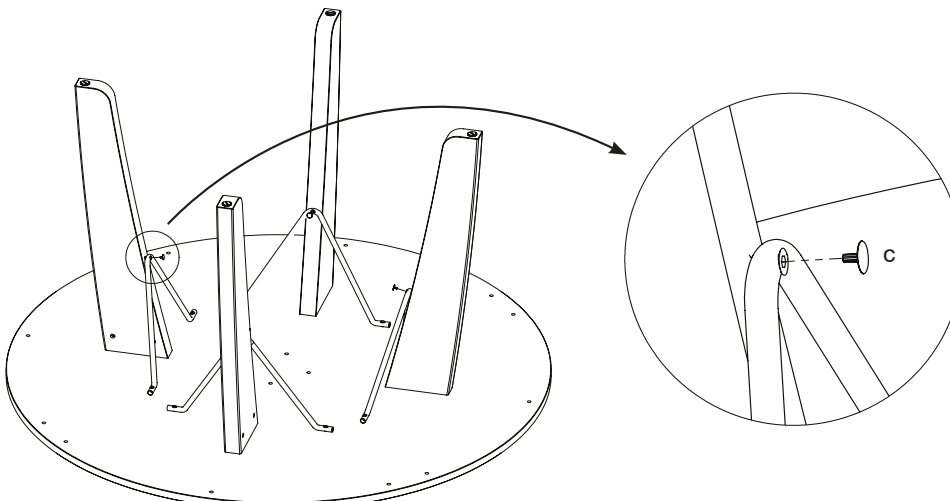

3.3

SM128

Bordet skal nu vendes. Løft i monteringspladen, roter bordet og placer det på den ønskede plads.

VIGTIGT! Bordbenene må IKKE støtte på gulvet, når bordet roteres, da dette kan beskadige flere dele. Bordet skal roteres af minimum to personer.

Now turn the table. Lift the mounting plate, rotate the table, and place it in the desired location.

IMPORTANT! The table legs must NOT rest on the floor when the table is rotated, as this may damage several parts. The table must be rotated by a minimum of two people.

Der Tisch muss nun umgedreht werden. Heben Sie die Montageplatte an, drehen Sie den Tisch und platzieren Sie ihn an der gewünschten Stelle.

WICHTIG! Die Tischbeine dürfen beim Drehen des Tisches NICHT auf dem Boden aufliegen, da sonst mehrere Teile beschädigt werden können. Der Tisch muss von mindestens zwei Personen gedreht werden.

Maintenant il faut tourner la table. Soulevez-la en tenant dans la plaque de montage, tournez-la à l'envers et placez-la dans l'endroit désiré.

IMPORTANT ! Les pieds de table ne doivent pas toucher le sol quand vous tournez la table. La table doit-être tournée par deux personnes.

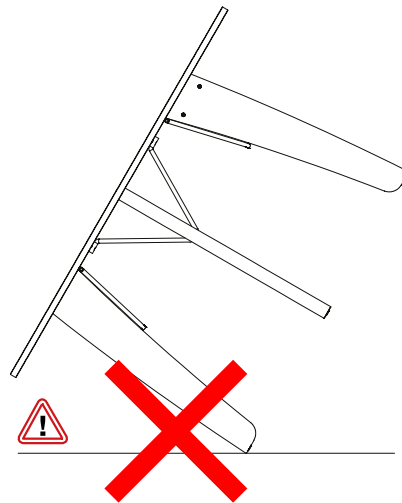
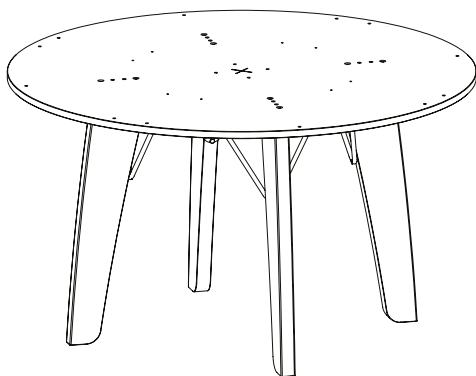

Løft kun bordet i monteringspladen! | Lift the table in the mounting plate only! | Heben Sie den Tisch nur an der Montageplatte an!
Soulevez seulement la table en tenant dans la plaque de montage !

**4**

Monter de 8 skruer (nr. 994183), som tidligere blev skruet ud af bordbenene, gennem toppen af monteringspladen.

Insert the 8 screws (No. 994183) previously unscrewed from the table legs, through the top of the mounting plate.

Setzen Sie die zuvor von den Tischbeinen gelösten 8 Schrauben (Nr. 994183) durch die Oberseite der Montageplatte ein.

Prenez les 8 vis (No. 994183) que vous avez dévissé des pieds de table et vissez les à travers de la plaque de montage.

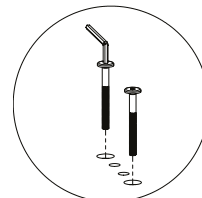
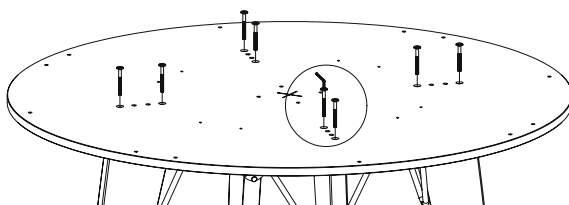
**5**

SM128

Bordpladerne skal monteres fra undersiden. Placer en bordplade på toppen af monteringspladen, brug det synlige kryds som guide til placering af de fire bordplader. Der skal bruges 4 stk. skruer (d) til at montere 1 stk. bordplade. Skrueerne skal ikke spændes helt i, da dette først gøres efter justering af bordpladerne.

The tabletops must be mounted from the underside. Place a tabletop on top of the mounting plate, using the visible cross as a guide for placing the four tabletops. Use 4 screws (d) to mount 1 tabletop. The screws must not be fully tightened, as this is done after adjusting the tabletops.

Die Tischplatten müssen von der Unterseite montiert werden. Legen Sie eine Tischplatte auf die Montageplatte und verwenden Sie dabei das sichtbare Kreuz als Orientierung für die Platzierung der vier Tischplatten. Es müssen 4 Schrauben (d) zur Montage 1 Tischplatte verwendet werden. Die Schrauben dürfen nicht vollständig angezogen werden, da dies erst nach dem Verstellen der Tischplatten erfolgt.

Les plateaux de la table doivent être montés du bas. Placez un des plateaux de la table sur la plaque de montage, utilisez la croix au centre comme guide pour placer les plateaux de la table. Utilisez 4 vis (d) pour monter 1 plateau de la table. Les vis ne doivent pas être serrés complètement, ceci ne sera fait qu'après avoir ajusté des plateaux de table.

Set fra oven - Top view - Blick von oben - Vue d'en haut

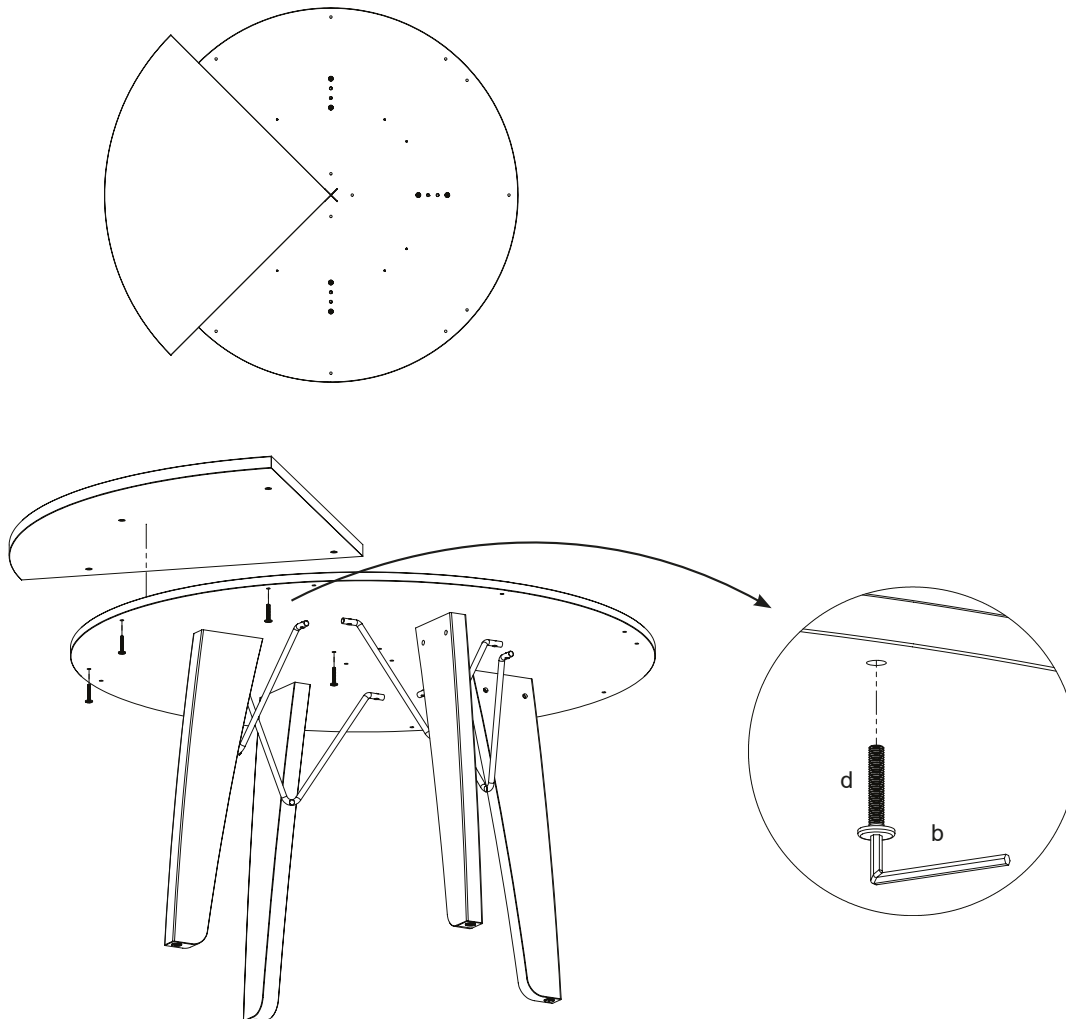

6

SM128

Monter ligeledes de sidste tre bordplader med de resterende 12 stk. skruer (d).

Now attach the last three tabletops with the remaining 12 screws (d).

Montieren Sie auch die letzten drei Tischplatten mit den restlichen 12 Schrauben (d).

Montez également les 3 plateaux de table restants, utilisant les 12 vis (d).

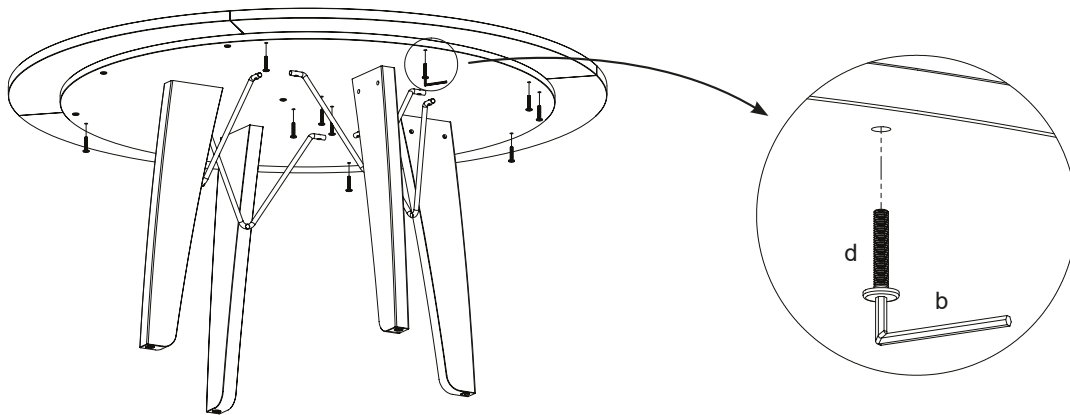

7

Juster bordpladerne og efterspænd herefter skruerne (d) fra undersiden af monteringspladen.

Adjust the tabletops and then tighten the screws (d) from the underside of the mounting plate.

Passen Sie die Tischplatten an und ziehen Sie dann die Schrauben (d) von der Unterseite der Montageplatte fest.

Ajustez les plateaux de table et re-serrez ensuite les vis (d) d'en bas de la plaque de montage.

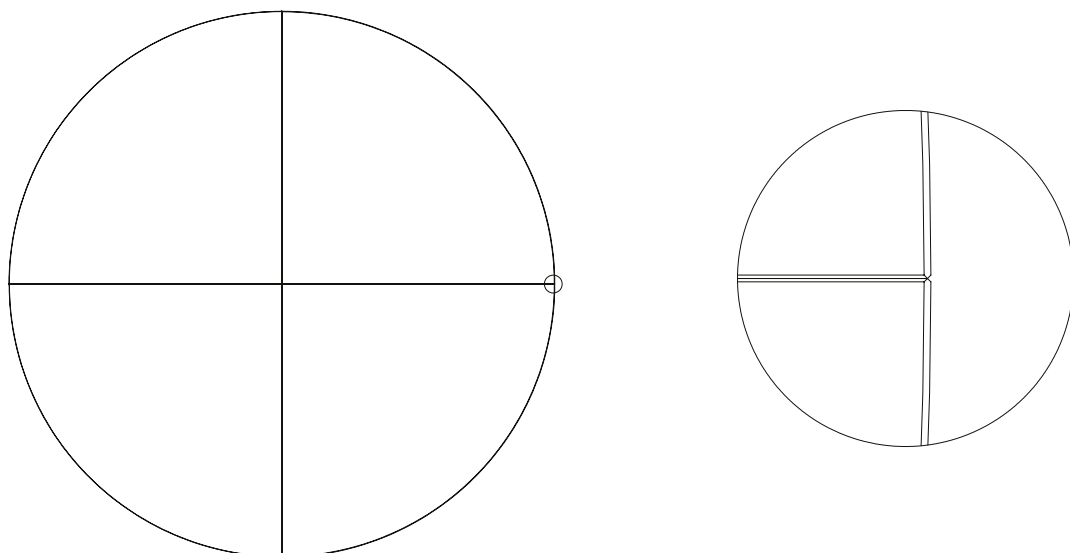

8

SM128

Justerbare stilleskruer

Da gulve ofte er lidt ujævne, er det muligt at justere bordet, således at bordpladen ligger i helt vandret plan. Dette gøres ved at justere stilleskruerne. Brug evt. vaterpas.

Adjustable feet

As floors are often a little uneven, it is possible to adjust the table to ensure that the tabletop is completely level. This is done by turning the adjusting screws. Use a spirit level if necessary.

Höhenverstellerschrauben

Da Böden häufig ein wenig uneben sind, ist der Tisch durch Drehen der Höhenverstellerschrauben justierbar, damit die Tischplatte ganz waagrecht ausgerichtet werden kann. Hierzu eventuell eine Wasserwaage nutzen.

Vis de réglage

En cas d'irrégularités dans le par terre, vous avez la possibilité de régler la table pour obtenir un plateau complètement horizontal. Vous réglez les pieds en utilisant les vis de réglage. Vous pouvez éventuellement utiliser un niveau.

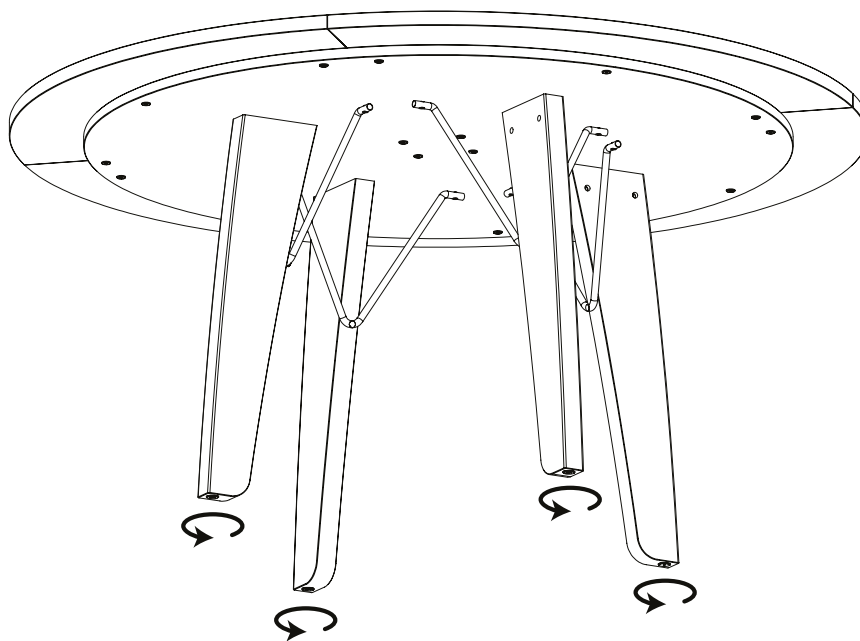

9

Miljø

Skovby forsker til stadighed i nye metoder til fremstilling af miljøvenlige møbler. Dit nye møbel påvirker således naturen mindst muligt, idet det kun er til de smukke synlige overflader, der er anvendt langsomt voksende ædeltræ. Overfladebehandlingen og den miljøvenlige indre træmasse, ved finerede produkter, lever op til de strengeste europæiske normer, hvilket bl.a. betyder, at møblet kan bortskaffes forureningsfrit, når det engang er udtjent.

Environment

Skovby continually searches for new methods for the production of environmental furniture. Therefore your new furniture affects nature as little as possible as only the beautiful visible surfaces are made of slowly growing precious wood. The surface treatment and the eco-friendly inner wood, for veneered products, conform with the strictest European standards. This means that you can dispose of the furniture practically without polluting nature when the furniture eventually reaches the end of its life cycle.

Umwelt

Skovby sucht ständig nach neuen Methoden zur Herstellung umweltverträglicher Möbel. Ihr neues Möbel belastet somit die Umwelt möglichst wenig, da nur für die schönen sichtbaren Oberflächen langsamwachsendes Edelholz verwendet wurde. Die Oberflächenbehandlung und die umweltfreundliche innere Holzmasse für Furnierprodukte entsprechen den strengsten europäischen Normen. Dies bedeutet u.a., dass ausgediente Skovby-Möbel umweltneutral entsorgt werden können.

Environnement

Skovby recherche continuellement de nouvelles méthodes de production qui protège l'environnement. La production de votre nouvelle meuble a endommagé la nature aussi peu que possible, parce que ce n'est que les belles surfaces visibles qui sont fabriquées de bois fin croissant lentement. La surfaçage et le bois d'intérieur utilisés pour les meubles plaqués sont conformes aux normes Européennes les plus strictes. Entre outre ceci vous permet de vous débarrasser de votre meuble, lorsqu'il a fait son temps.