

**Samle- & vedligeholdelsesvejledning  
Assembly & Maintenance Instructions  
Montage- & Pflegeanleitung  
Instructions d'assemblage et maintien**

# SM33

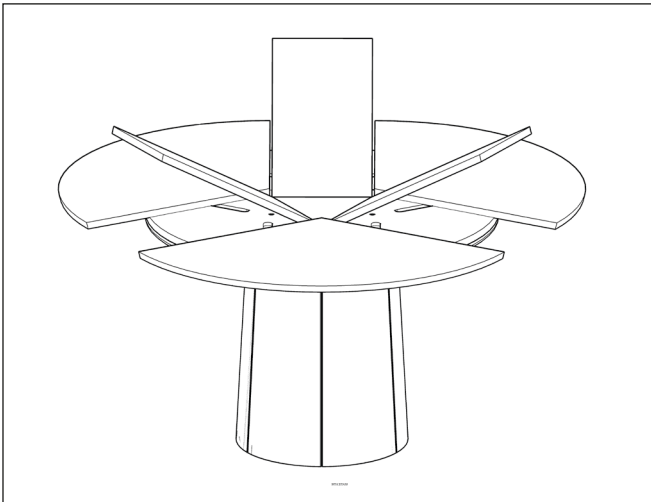

### Tillykke med dit nye Skovby møbel

Skovby har gennem mere end 90 år udviklet sig til en af de førende producenter af komplette spisestue møblelementer i Europa, og er blevet kendt over det meste af verden for møblernes tidløse design, enestående funktioner og håndværksmæssige kvalitet.

### Håndværk

De klassiske håndværkstraditioner danner stadig basis for hvert eneste Skovby møbel og er således din sikkerhed for, at du får det bedste af dansk møbeltradition og design. Træ er et tiltalende materiale bl.a. på grund af de smukke, individuelle strukturer, naturen har skabt. Det kan således ikke betragtes som fejl på produktet, når der forekommer mindre farve- og strukturforskelle, men blot som en understregning af, at hvert enkelt møbel er et unikt produkt, hvoraf der ikke findes to helt ens eksemplarer.

### Pleje & vedligeholdelse

Følg **altid** den vedligeholdelsesfolder, der ledsager dit nye møbel.

### Herzlichen Glückwunsch zu Ihrem neuen Skovby-Möbel

Skovby Møbelfabrik stellt seit mehr als 90 Jahren Esszimmermöbel her und ist heute einer der führenden Produzenten von kompletten Esszimmern in Europa. Die Firma ist in weiten Teilen der Welt für ihr zeitloses Design, ihre einzigartigen Funktionen sowie Ihre hohe handwerksmäßige Qualität bekannt.

### Handwerk

Die klassischen Handwerkstraditionen bilden noch immer die Basis für jedes einzelne Möbelstück von Skovby und sind somit Ihre Sicherheit dafür, dass Sie das Beste aus dänischer Möbeltradition und dänischem Design erhalten. Holz ist ein ästhetisch ansprechendes Material u.a. wegen der von der Natur geschaffenen schönen individuellen Strukturen. Kleinere Farb- und Strukturunterschiede können somit nicht als Fehler betrachtet werden. Sie unterstreichen lediglich, dass jedes einzelne Möbelstück einmalig ist, und dass zwei Möbel somit nie 100% identisch sind.

### Pflege und Erhaltung

Befolgen Sie **immer** die Anleitungen in der zusammen mit Ihrem neuen Möbelstück gelieferten Pflegebroschüre.

### Congratulations on your new Skovby furniture

In the course of more than 90 years, Skovby has become one of the leading manufacturers of complete dining room suites in Europe. Skovby is known throughout the world for the timeless design, unique functions and fine workmanship of its furniture.

### Craftsmanship

Traditional craftsmanship still forms the basis of each piece of Skovby furniture, so you can be confident that you are getting the very best of Danish furniture tradition and design. Wood is an appealing material, among other things because of the beautiful, individual structures created by nature. Consequently, minor differences in colour and texture should not be regarded as defects, but be perceived as unique and individual. Not two pieces of furniture are 100% identical.

### Care & Maintenance

**Always** follow the care instructions leaflet accompanying your new furniture.

### Félicitations avec votre nouveau mobilier Skovby

Pendant une période de plus de 90 ans, Skovby est devenu une des usines les plus importantes en meubles de salle à manger de l'Europe, et est connue par-delà le monde pour son design intemporel, ses fonctions uniques et son travail artisanal raffiné.

### Artisanat



Les traditions classiques de l'artisanat sont encore toujours à la base de chaque meuble de la collection Skovby, et vous pouvez donc être assuré que vous avez acheté ce qu'il y a de mieux au point de vue de la tradition et du design du meuble danois. Le bois est un matériau noble, entre autres choses par sa structure individuelle que la nature lui a donnée. Par conséquent, des légères différences de ton et de structure ne doivent pas être considérées comme étant des fautes dans le produit, mais doivent vous rappeler que chaque table est une pièce unique; il n'existe pas deux meubles qui soient identiques à 100%.

### Entretien

Veuillez **toujours** suivre l'instruction d'entretien dans le dépliant qui accompagne le meuble.



# SM33

	Antal/ Quantity/ Anzahl/ Nombre	Varenr. Item Artikel-Nr. Code
	1 x a	994234
	3 x b	994205
	3 x c	994204

Bordet består af 2 kolli - 1. Bordpladen & 2. Sokkeldelen med tillægspladerne. Disse 2 kolli er nummereret på emballagen. Bordets tillægsplader i sokkeldelen er beskyttede af en flamingo trekant. For at sikre den optimale beskyttelse af tillægspladerne skal denne flamingo trekant først fjernes efter montage af bordpladen.

The table consists of two parcels – 1. The tabletop & 2. The pedestal base with extension leaves. These two parcels are numbered on the packaging.

The folding leaves stored in the base are protected by a polystyrene foam triangle. In order to ensure the best possible protection of the leaves, this triangle must not be removed until after mounting the table top.

Der Tisch besteht aus zwei Paketen – 1. die Tischplatte & 2. das Sockelgestell mit Einlegeplatten. Diese zwei Pakete sind auf der Verpackung nummeriert.

Die Einlegeplatten im Untergestell sind durch einem Styropordreieck geschützt. Dieser Styropordreieck dient als Kantenschutz und darf erst nach der tischmontage entfernt werden.

La table se compose de deux colis – 1. le plateau de table & 2. le piètement central avec les rallonges. Ces deux colis sont numérotés sur l'emballage.

Les rallonges cachées dans le pied sont protégées d'un panneau triangle en polystyrene expansé. Afin d'assurer une protection optimum des rallonges il ne faut pas enlever cette triangle avant que le plateau principal soit monté.

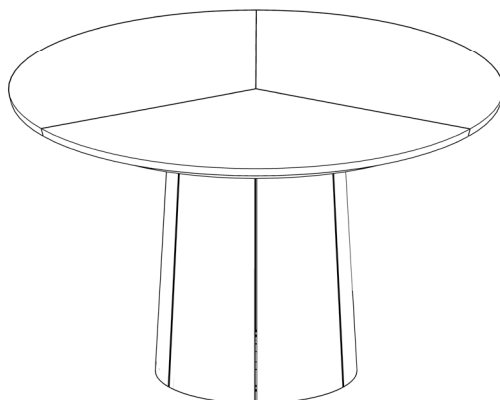
**1**

# SM33

- Afmonter skruer (b)
- Remove screws (b)
- Schrauben (b) entfernen
- Retirer les vis (b)

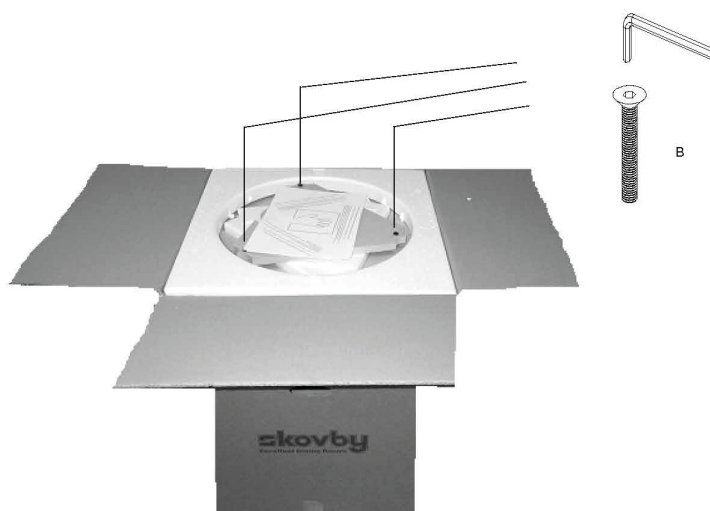

2

Læg bordpladen forsigtigt på flamoingotrekanten, som er på soklen. Under bordpladen er der 3 stk. transportsikringer som nu skal fjernes.

**ADVARSEL!** Bordpladen må aldrig placeres så den står/støtter på kanten af bordpladen.

Place the table top carefully on the flamingo triangle, which is on the plinth. Under the table top there are 3 pcs. transport safeguards which must now be removed.

**WARNING!** The tabletop must never be placed standing/supporting itself on its edge.

Legen Sie die Tischplatte vorsichtig auf das Styropordreieck, das sich auf dem Sockel befindet. Unter der Tischplatte befinden sich 3 Transportsicherungen, die nun entfernt werden müssen.

**WARNUNG!** Die Tischplatte darf niemals so platziert werden, dass sie auf der Kante steht oder darauf gestützt wird.

Posez délicatement le plateau sur le triangle en polystyrène situé sur le socle. Sous le plateau se trouvent 3 cales de transport qu'il faut maintenant retirer.

**AVERTISSEMENT !** Le plateau ne doit jamais être placé de manière à reposer sur son chant (le bord).

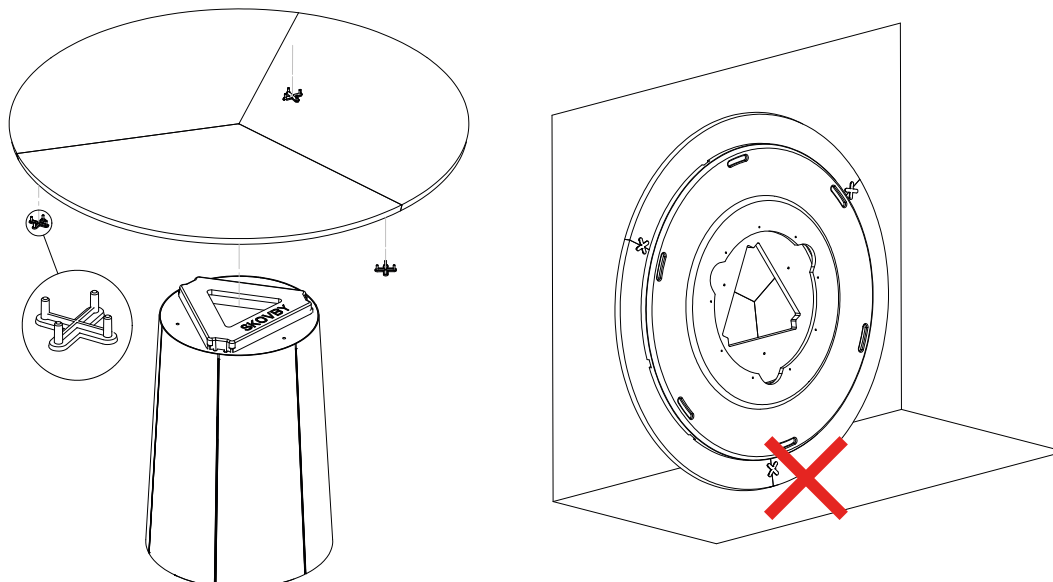

3

# SM33

Bordpladen skal åbnes delvis, inden den løftes på plads på sokkeldelen.

The table top must now be opened partly before being lifted on top of the base.

Die Hauptplatte wird mittels der Drehplatte auf der Unterseite etwas geöffnet wonach die Hauptplatte auf der Untergestell platziert wird.

Ouvrez le plateau principal un petit peu avant de le mettre en place sur le pieds, le plateau principal s'ouvre en tournant le plateau situé en dessous le plateau principal.

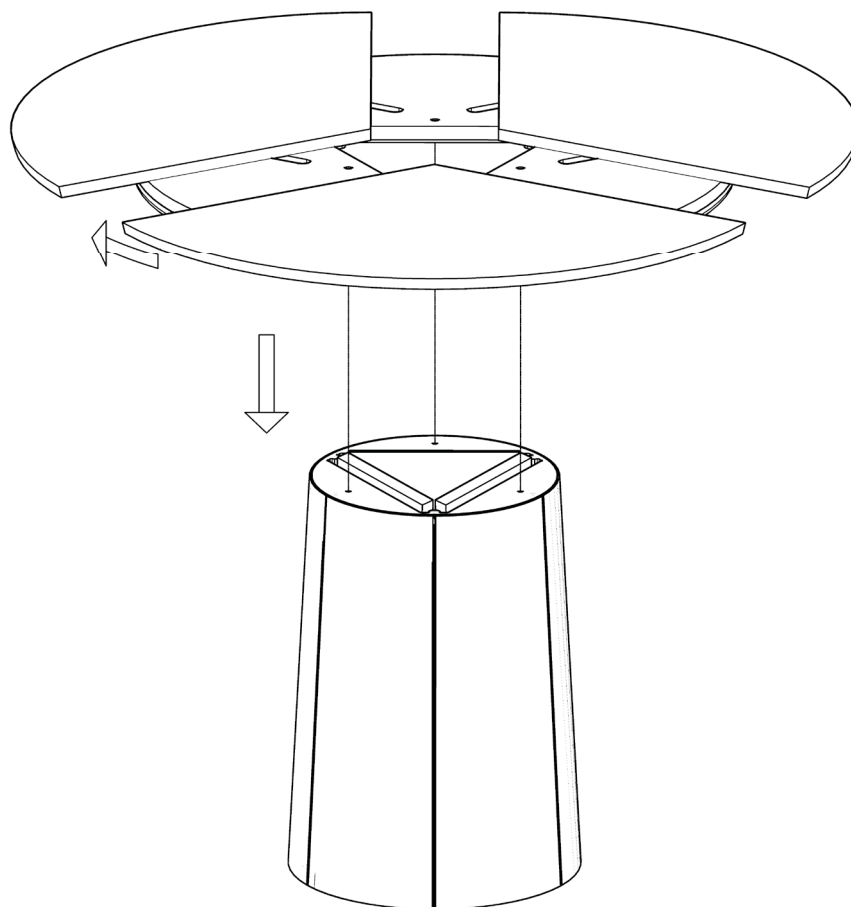

# SM33

Åben nu bordpladen helt og fastgør den ved hjælp af vedlagte skruer og værktøj. Fjern derefter flamingo trekanten fra tillægspladerne - og bordet er nu klar til brug.

Now open the top entirely and fasten it by means of the included screws and tools. Then remove the polystyrene triangle and the table is ready for use.

Die Hauptplatte wird danach ganz geöffnet und mittels des beigefügten Imbuschlüssel und der drei Imbusch-schrauben an das Untergestell befestigt. Der Styropordreieck kann jetzt entfernt werden.

Ouvrez le plateau complètement et fixez le à l'aide des vis et de l'outillage ci-inclus. Ensuite vous enlevez le triangle en polystyrene des rallonges, maintenant la table est prête pour être utiliser.

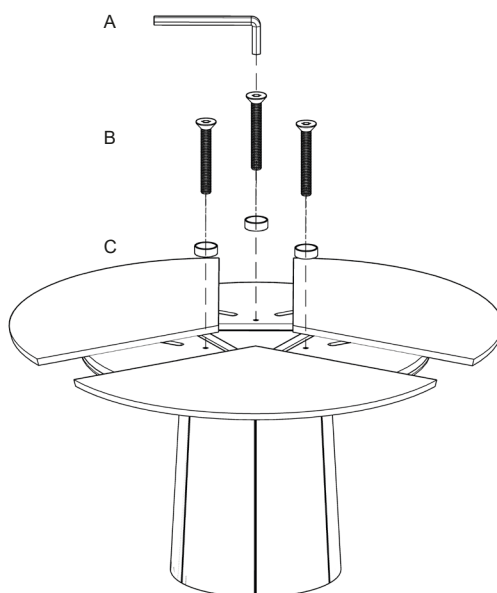

**5**

Bordet er nu klar til brug.

The table is ready for use.

Der Tisch kann jetzt verwendet werden.

Maintenant la table est prête pour être utiliser.

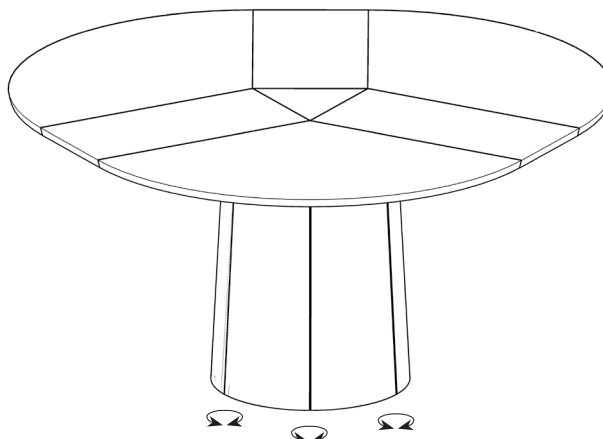

**6**

6 justerbare stilleskruer / 6 adjustable feet / 6 Stellfüße / 6 pieds réglables

# SM33

## ADVARSEL - WARNING - ACHTUNG - ATTENTION

Løft aldrig bordet med udslåede tillægsplader! Løft kun bordet i lukket tilstand.

The table must never be lifted when extended! The table should only be lifted when closed.

Heben Sie niemals den Tisch in Erweiteren zustand Hoch! Heben Sie den Tisch nur in Geschlossenem zustand Hoch.

Ne jamais soulever la table quand elle est ouverte! Seulement soulever la table quand elle est fermée.



7

### Miljø

Skovby forsker til stadighed i nye metoder til fremstilling af miljøvenlige møbler. Dit nye møbel påvirker således naturen mindst muligt, idet det kun er til de smukke synlige overflader, der er anvendt langsomt voksende ædeltræ. Overfladebehandlingen og den miljøvenlige indre træmasse, ved finerede produkter, lever op til de strengeste europæiske normer, hvilket bl.a. betyder, at møblet kan bortskaffes forureningsfrit, når det engang er udtjent.

### Environment

Skovby continually searches for new methods for the production of environmental furniture. Therefore your new furniture affects nature as little as possible as only the beautiful visible surfaces are made of slowly growing precious wood. The surface treatment and the eco-friendly inner wood, for veneered products, conform with the strictest European standards. This means that you can dispose of the furniture practically without polluting nature when the furniture eventually reaches the end of its life cycle.

### Umwelt

Skovby sucht ständig nach neuen Methoden zur Herstellung umweltverträglicher Möbel. Ihr neues Möbel belastet somit die Umwelt möglichst wenig, da nur für die schönen sichtbaren Oberflächen langsamwachsendes Edelholz verwendet wurde. Die Oberflächenbehandlung und die umweltfreundliche innere Holzmasse für Furnierprodukte entsprechen den strengsten europäischen Normen. Dies bedeutet u.a., dass ausgediente Skovby-Möbel umweltneutral entsorgt werden können.

### Environnement

Skovby recherche continuellement des nouvelles méthodes de production qui protège l'environnement. La production de votre nouvelle meuble a endommagé la nature aussi peu que possible, parce que ce n'est que les belles surfaces visibles qui sont fabriquées de bois fin croissant lentement. La surfaçage et le bois d'intérieur utilisés pour les meubles plaqués sont conformes aux normes Européennes les plus strictes. Entre outre ceci vous permet de vous débarrasser de votre meuble, lorsqu'il a fait son temps.

# SM33

## Justering af bordplade og tillægsplader

Justering af SM33 kan udføres på følgende måde:

- 1) Åben bordpladen.
- 2) Løsn de tre skruer, der fastgør bordpladen til soklen.
- 3) Træk tillægspladerne ud – luk bordpladen med tillægspladerne på plads.
- 4) Manipuler lidt hvis nødvendigt.
- 5) Åbn bordpladen forsigtigt – løft tillægspladen og spænd skruen. Dette udføres ved alle 3 tillægsplader.
- 6) Luk bordpladen forsigtigt for at se, at justeringen stadig er korrekt.
- 7) Hvis det ikke er korrekt start fra 2) igen – ELLER du går til justering a - c.

- a) Åbn bordpladen – tag de 3 skruer ud.
  - b) Drej bordpladen 1/3 (20 minutter) med uret
  - c) Indsæt skruerne, men fastgør dem ikke. Start fra 3) igen.
- a), b) og c) kan gennemføres to gange.

Nu er bordet så veljusteret som muligt. Der vil altid være nogle mindre justeringer og en vis forskel i hullerne mellem bordpladerne.

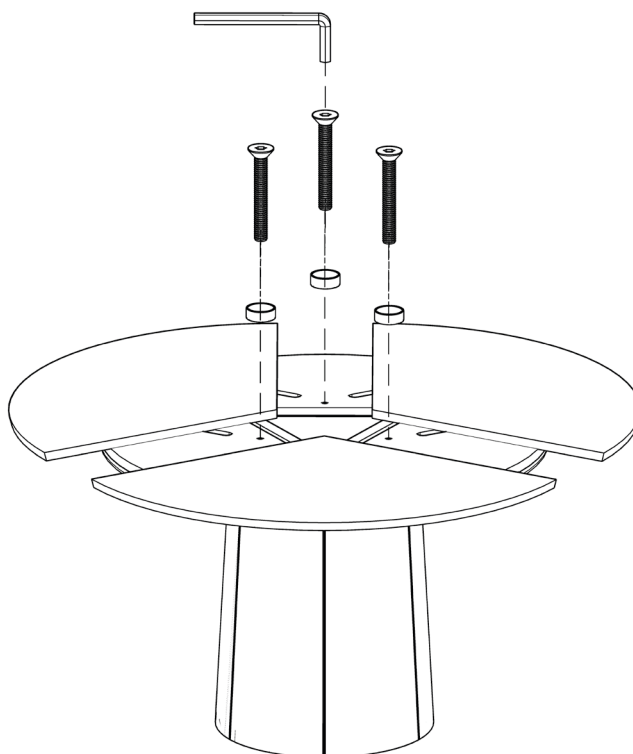

# SM33

## Adjustment of tabletop and leaves

Adjustment of SM33 table can be done as following:

- 1) Open the table.
- 2) Loosen the three screws attaching the tabletop to the base.
- 3) Pull out the leaves – close the tabletop with the leaves on its place.
- 4) Manipulate slightly – if needed.
- 5) Open the tabletop carefully – lift the leaves and tighten the screw. This is done for all 3 leaves.
- 6) Close the table carefully to see whether the adjustment is still correct.
- 7) If not correct - start from 2) again – OR you go to adjustment a - c).

- a) Open the table – take out the 3 screws.
  - b) Turn the tabletop 1/3 (20 minutes) clockwise.
  - c) Insert the screws, but do not secure them. Start from 3) again.
- a), b) & c) can be conducted twice.

Now the table is as well-adjusted as possible. There will always be some minor misalignments and some difference in the gaps between the tabletop parts.

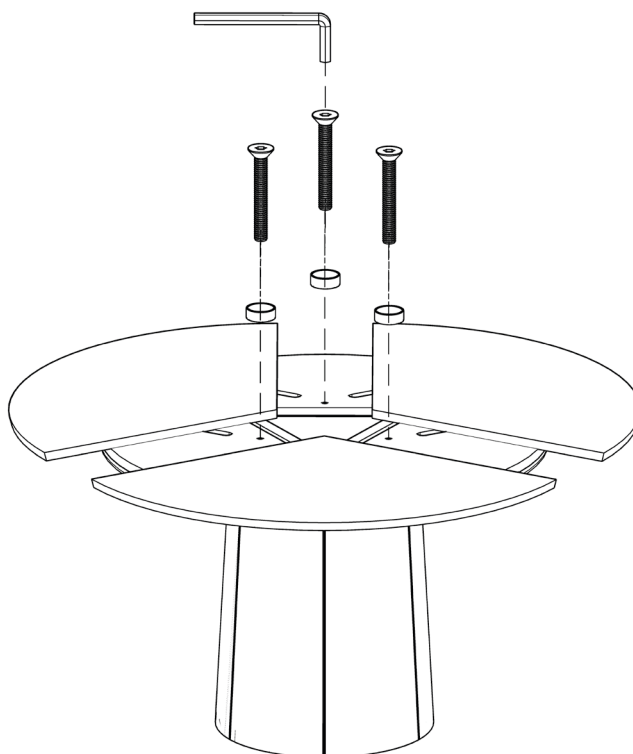

# SM33

## Einstellung der Tischplatte und Einlegeplatten

Die Einstellung des SM33 kann wie folgt vorgenommen werden:

- 1) Öffnen Sie die Tischplatte.
- 2) Lösen Sie die drei Schrauben, mit denen die Tischplatte am Sockel befestigt ist.
- 3) Ziehen Sie die Einlegeplatten heraus – schließen Sie die Tischplatte mit den eingesetzten Einlegeplatten.
- 4) Justieren Sie die Platten bei Bedarf ein wenig mit der Hand.
- 5) Öffnen Sie die Tischplatte vorsichtig – heben Sie die Einlegeplatte an und ziehen Sie die Schraube fest. Dies wird bei allen drei Einlegeplatten wiederholt.
- 6) Schließen Sie die Tischplatte vorsichtig, um zu prüfen, ob die Einstellung noch korrekt ist.
- 7) Wenn die Einstellung nicht korrekt ist, beginnen Sie erneut bei Punkt 2 – ODER fahren Sie mit den Schritten a - fort:

- a) Öffnen Sie die Tischplatte – entfernen Sie die drei Schrauben.
- b) Drehen Sie die Tischplatte um 1/3 (entspricht 20 Minuten) im Uhrzeigersinn.
- c) Setzen Sie die Schrauben wieder ein, aber ziehen Sie diese noch nicht fest. Beginnen Sie erneut bei Punkt Die Schritte a), b) und c) können bis zu zweimal durchgeführt werden.

Nun ist der Tisch so gut wie möglich eingestellt. Es wird immer kleine Abweichungen und gewisse Unterschiede in den Spaltmaßen zwischen den Tischplatten geben.

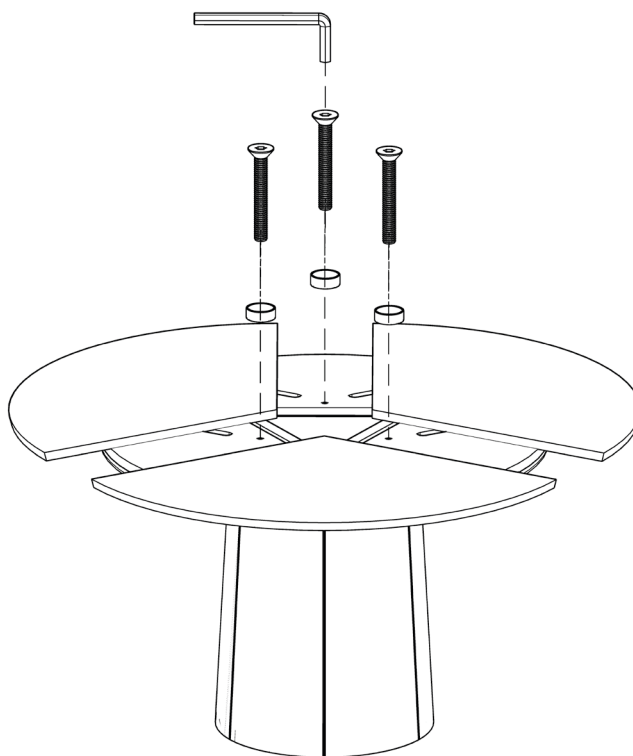

# SM33

## Ajustement du plateau et des allonges

L'ajustement du SM33 peut être effectué de la manière suivante :

- 1) Ouvrez le plateau de la table.
- 2) Desserrez les trois vis qui fixent le plateau au socle.
- 3) Tirez les allonges – fermez le plateau avec les allonges en place.
- 4) Manipulez légèrement si nécessaire.
- 5) Ouvrez le plateau avec précaution – soulevez l'allonge et serrez la vis. Ceci doit être effectué pour les 3 allonges.
- 6) Fermez le plateau avec précaution pour vérifier que l'ajustement est toujours correct.
- 7) Si ce n'est pas correct, recommencez à partir de l'étape 2 – OU passez aux ajustements a - c.

- a) Ouvrez le plateau – retirez les 3 vis.
  - b) Tournez le plateau d'un tiers de tour (20 minutes) dans le sens des aiguilles d'une montre.
  - c) Insérez les vis, mais ne les serrez pas. Recommencez à partir de l'étape 3.
- Les étapes a), b) et c) peuvent être effectuées deux fois.

La table est maintenant ajustée de façon optimale. Il y aura toujours de légers ajustements et une certaine différence dans les interstices entre les plateaux.

