

**Samle- & vedligeholdelsesvejledning
Assembly & Maintenance Instructions
Montage- & Pflegeanleitung
Instructions d'assemblage et maintien**

SM115

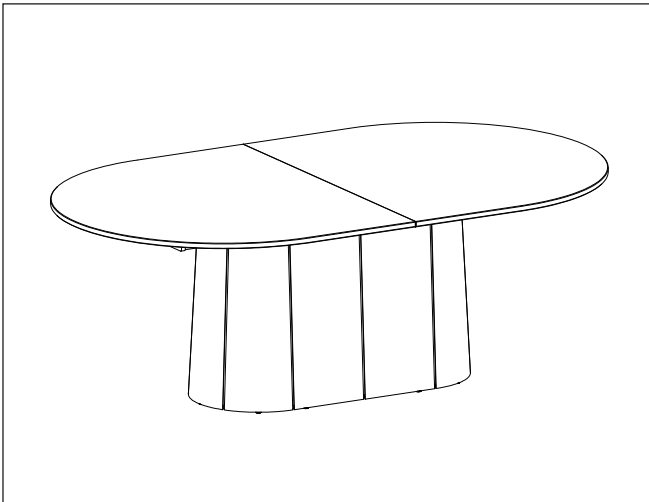

Tillykke med dit nye Skovby møbel

Skovby har gennem mere end 90 år udviklet sig til en af de førende producenter af komplette spisestue møblelementer i Europa, og er blevet kendt over det meste af verden for møblernes tidløse design, enestående funktioner og håndværksmæssige kvalitet.

Håndværk

De klassiske håndværkstraditioner danner stadig basis for hvert eneste Skovby møbel og er således din sikkerhed for, at du får det bedste af dansk møbeltradition og design. Træ er et tiltalende materiale bl.a. på grund af de smukke, individuelle strukturer, naturen har skabt. Det kan således ikke betragtes som fejl på produktet, når der forekommer mindre farve- og strukturforskelle, men blot som en understregning af, at hvert enkelt møbel er et unikt produkt, hvoraf der ikke findes to helt ens eksemplarer.

Pleje & vedligeholdelse

Følg **altid** den vedligeholdelsesfolder, der ledsager dit nye møbel.

Herzlichen Glückwunsch zu Ihrem neuen Skovby-Möbel

Skovby Møbelfabrik stellt seit mehr als 90 Jahren Esszimmermöbel her und ist heute einer der führenden Produzenten von kompletten Esszimmern in Europa. Die Firma ist in weiten Teilen der Welt für ihr zeitloses Design, ihre einzigartigen Funktionen sowie Ihre hohe handwerksmäßige Qualität bekannt.

Handwerk

Die klassischen Handwerkstraditionen bilden noch immer die Basis für jedes einzelne Möbelstück von Skovby und sind somit Ihre Sicherheit dafür, dass Sie das Beste aus dänischer Möbeltradition und dänischem Design erhalten. Holz ist ein ästhetisch ansprechendes Material u.a. wegen der von der Natur geschaffenen schönen individuellen Strukturen. Kleinere Farb- und Strukturunterschiede können somit nicht als Fehler betrachtet werden. Sie unterstreichen lediglich, dass jedes einzelne Möbelstück einmalig ist, und dass zwei Möbel somit nie 100% identisch sind.

Pflege und Erhaltung

Befolgen Sie **immer** die Anleitungen in der zusammen mit Ihrem neuen Möbelstück gelieferten Pflegebroschüre.

Congratulations on your new Skovby furniture

In the course of more than 90 years, Skovby has become one of the leading manufacturers of complete dining room suites in Europe. Skovby is known throughout the world for the timeless design, unique functions and fine workmanship of its furniture.

Craftsmanship

Traditional craftsmanship still forms the basis of each piece of Skovby furniture, so you can be confident that you are getting the very best of Danish furniture tradition and design. Wood is an appealing material, among other things because of the beautiful, individual structures created by nature. Consequently, minor differences in colour and texture should not be regarded as defects, but be perceived as unique and individual. Not two pieces of furniture are 100% identical.

Care & Maintenance

Always follow the care instructions leaflet accompanying your new furniture.

Félicitations avec votre nouveau mobilier Skovby

Pendant une période de plus de 90 ans, Skovby est devenu une des usines les plus importantes en meubles de salle à manger de l'Europe, et est connue par-delà le monde pour son design intemporel, ses fonctions uniques et son travail artisanal raffiné.

Artisanat

Les traditions classiques de l'artisanat sont encore toujours à la base de chaque meuble de la collection Skovby, et vous pouvez donc être assuré que vous avez acheté ce qu'il y a de mieux au point de vue de la tradition et du design du meuble danois. Le bois est un matériau noble, entre autres choses par sa structure individuelle que la nature lui a donnée. Par conséquent, des légères différences de ton et de structure ne doivent pas être considérées comme étant des fautes dans le produit, mais doivent vous rappeler que chaque table est une pièce unique; il n'existe pas deux meubles qui soient identiques à 100%.

Entretien

Veuillez **toujours** suivre l'instruction d'entretien dans le dépliant qui accompagne le meuble.



SM115

	Antal/ Quantity/ Anzahl/ Nombre	Varenr. Item Artikel-Nr. Code
	1 x c	994234

Møblet er pakket i to kolli. Kolli 1 indeholder bordpladen, mens kolli 2 indeholder bordets sokkel. Start med at åbne kolli 2 som vist på tegningen og fjern pakkematerialet, som ligger øverst i kassen.

The product is packed in two boxes. Box 1 contains the tabletop and box 2 contains the base. Begin by opening box 2 as shown on the sketch and remove the top layer of protective material.

La table est emballée dans deux cartons. Le carton no 1 contient le plateau principal et le carton 2 contient le socle de la table. Commencez par ouvrir le carton no 2 suivant le dessin et enlevez l'emballage qui se trouve en haut du carton.

Der Tisch ist in zwei Paketen verpackt. Paket 1 enthält die Tischplatte, während Paket 2 das Tischgestell enthält. Öffnen Sie zunächst Paket 2 wie in der Zeichnung gezeigt und entfernen Sie das Verpackungsmaterial, das sich oben im Karton befindet.

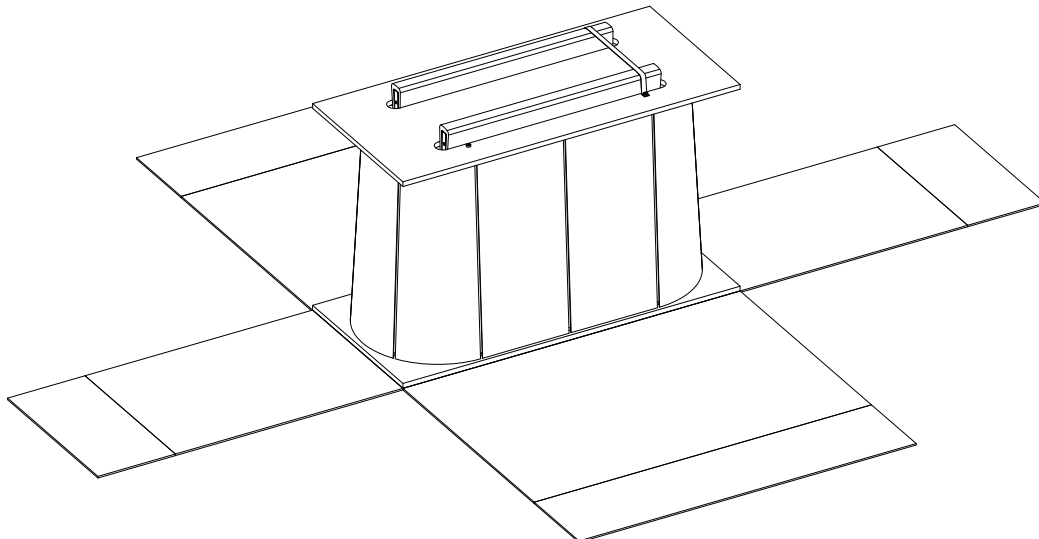

1

SM115

Løft soklen ud af emballagen og placér den på bordets endelige plads. Løft KUN i beskyttelsespladen. Emballagen kan nu fjernes.

Lift the base out of the box and place it where you want the table to be. When lifting the table hold the protective top plate ONLY. You can now remove the packaging.

Soulevez le socle de l'emballage et placez-le sur l'endroit où vous désirez placer la table. Ne soulevez que dans les coins du plateau de protection. Enlevez ensuite l'emballage.

Heben Sie den Sockel aus der Verpackung und platzieren Sie ihn dort, wo der Tisch stehen soll. Halten Sie beim Anheben des Tisches NUR die obere Schutzplatte fest. Sie können nun die Verpackung entfernen.

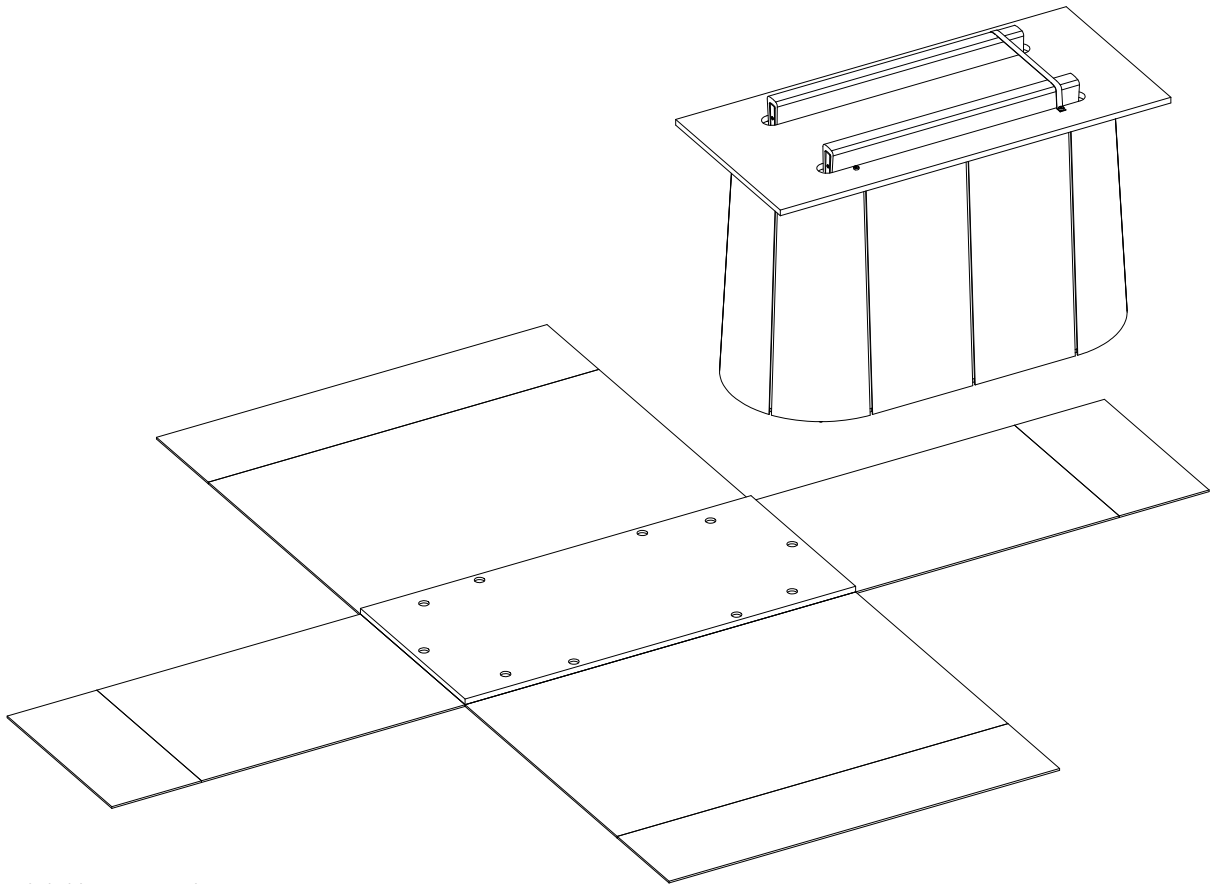

SM115

Brug unbrakonøglen (c) til at skrue transportsikring og top-beskyttelsespladen af. NB: Hold fast på tillægspladerne, når transportsikringen fjernes, da de risikerer at udløses fra soklen. Fjern ikke skumbeskyttelsen endnu. Gem (a) hylstre 994204 og (b) skruer 994205, som afmonteres. Disse skal bruges igen, når du skal montere bordpladen på soklen.

Use the Allen key (c) for loosening the transit bracket and the protective top plate. Please note! Hold on to the extension leaves when removing the transit bracket, as the leaves may release from the base. Do not remove the foam protection yet. Keep the (a) nuts 994204 and (b) screws 994205 that are dismantled. You will need them for attaching the tabletop to the base.

Utilisez la clé mâle coudée (c) pour dévisser l'équerre de transport et le plateau de protection. Attention! Tenez les rallonges en place quand vous enlevez l'équerre de transport, si non elles risquent de se relâcher du socle. Laissez la protection en mousse sur les rallonges. Gardez les écrous (a) 994204 et les vis (b) 994205 que vous avez démontés, vous devez les utiliser pour fixer le plateau sur le socle.

Lösen Sie mit dem Inbusschlüssel (c) die Transportsicherung und die obere Schutzplatte. Bitte beachten Sie! Halten Sie sich beim Entfernen der Transportsicherung an den Einlegeplatten fest, da sie sich sonst von dem Untergestell lösen könnten. Entfernen Sie den Schaumstoffschutz noch nicht. Bewahren Sie (a) die Hülse 994204 und (b) die Schrauben 994205 auf, die entfernt werden. Sie benötigen sie zur Befestigung der Tischplatte am Untergestell.

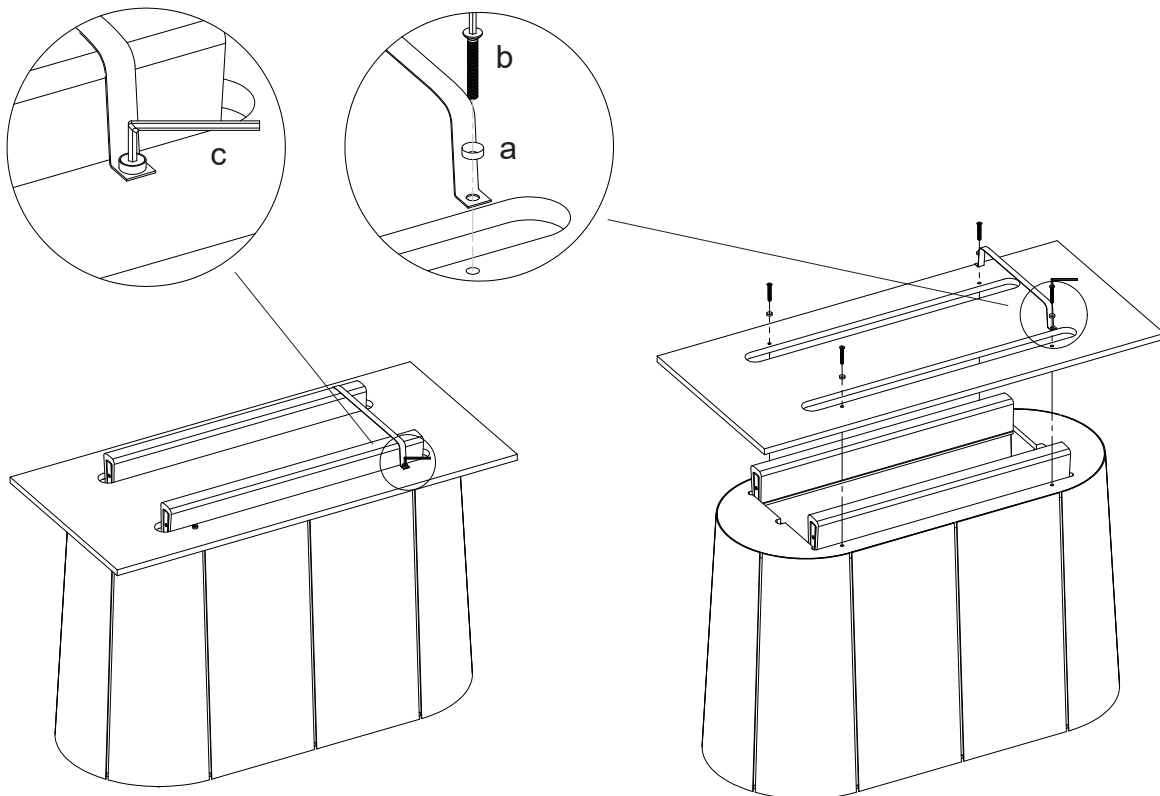

3

SM115

Åbn nu kolti 1 og placér bordpladen på soklen.

Now open box 1 and place the tabletop on the base.

Ouvrez ensuite colis 1 et mettez en place le plateau sur le socle.

Öffnen Sie nun Karton 1 und legen Sie die Tischplatte auf dem Untergestell.

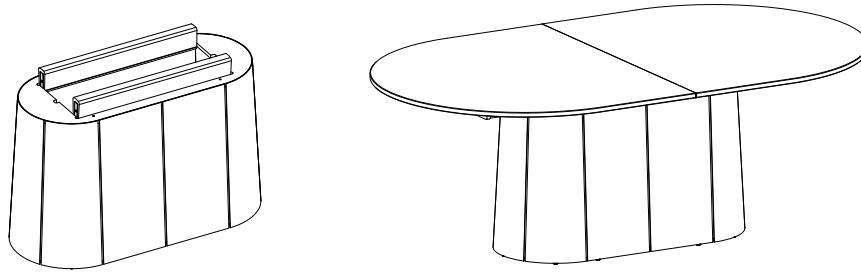

4

Træk bordpladerne fra hinanden, og brug unbrakonøglen (c) til at montere de fire skruer (b) og de fire hylstre (a) som vist på tegningen. Skumbeskyttelsen kan nu fjernes fra tillægspladerne og bordpladerne skubbes sammen.

Pull the tabletop halves apart and use the Allen key (c) for fastening the four screws (b) and the four nuts (a) as shown on the sketch. The foam protection can now be removed from the extension leaves and the tabletop halves pushed together.

Ouvrez la table en tirant d'un bout et utilisez la clé mâle coudée (c) pour monter les quatre vis (b) et les quatre écrous (a) comme montré sur le dessin. Vous pouvez ensuite enlever la protection en mousse des rallonges et fermer le plateau.

Ziehen Sie die Tischplattenhälften auseinander und befestigen Sie die vier Schrauben (b) und die vier Hülsen (a) mit dem Inbusschlüssel (c) wie in der Skizze dargestellt. Nun kann der Schaumstoffschutz von den Einlegeplatten entfernt und die Tischplattenhälften zusammengeschoben werden.

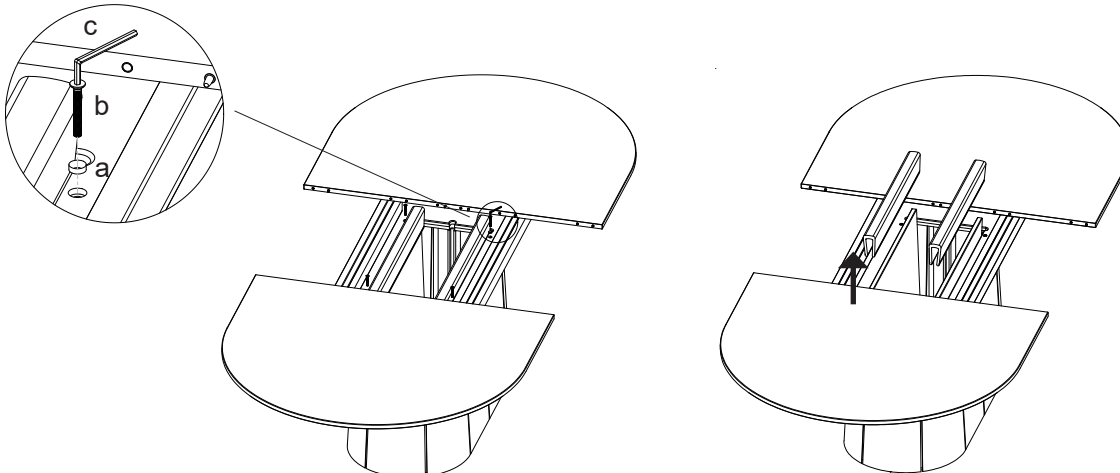

5

SM115

For udløsning af tillægsplader i soklen trykkes ned på den ene plade til mekanismen slipper pladerne, og de løftes forsigtigt op i vandret position. Tillægspladerne nedsænkes i soklen fra V form, og der trykkes kun på den ene plade, til de låser i soklen. Hvis begge plader samles, inden de trykkes ned, risikerer de at gå skævt i fjedermekanismen, og låsen kan ikke aktiveres.

To release the extension leaves in the base, push one leaf down until the mechanism releases the leaves and now lift them carefully to their horizontal position. The extension leaves are lowered into the base from their V shape by pushing one leaf only until they lock in the base. If both leaves are brought together before being pushed down, they may go askew in the spring mechanism and the lock cannot be activated.

Pour déclencher les rallonges du socle, il faut appuyer sur une des rallonges jusqu'à ce que le mécanisme de ressort débloque, soulevez ensuite les rallonges doucement et mettez-les à plat. Pour les remettre dans le socle vous pliez les rallonges en les mettant en forme de V.

Poussez ensuite sur une des rallonges jusqu'à ce que le mécanisme au fond se bloque.

Si vous poussez sur les deux rallonges au même temps vous risquez qu'elles se mettent à travers et le ressort qui doit les bloquer ne fonctionnera plus

Um die Einlegeplatten im Sockel zu lösen, drücken Sie nur eine Platte nach unten, bis der Mechanismus die Platten freigibt, und heben Sie beide Platten nun vorsichtig in die horizontale Position. Die Einlegeplatten werden V-förmig in den Sockel abgesenkt, indem nur eine Platte gedrückt wird, bis sie im Sockel einrasten. Werden beide Platten vor dem Herunterdrücken zusammengeführt, kann es sein, dass sie sich im Federmechanismus verkannten und die Verriegelung nicht aktiviert werden kann.

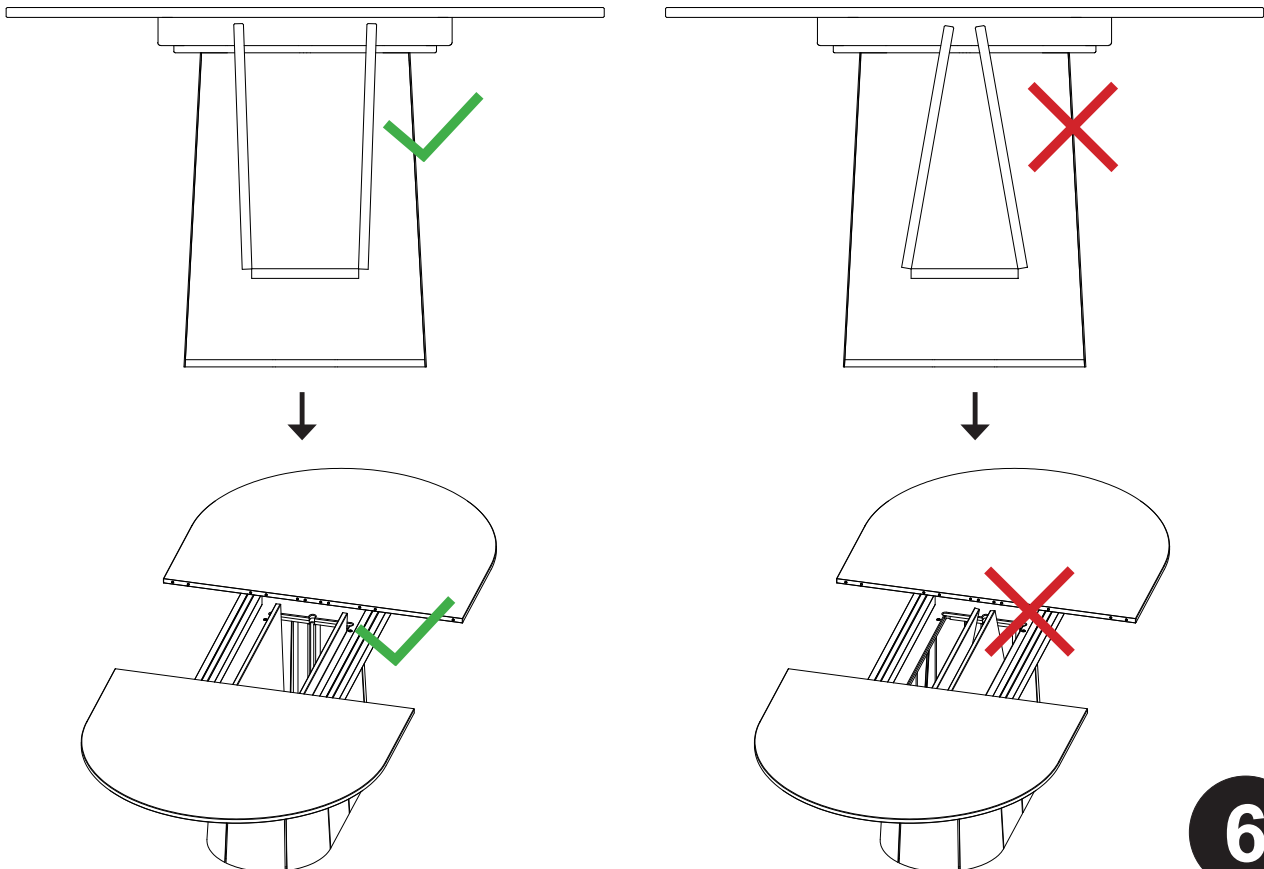

SM115

NB! Løft kun bordet i lukket tilstand!

Ved udtræk og ilægning af 1 eller 2 tillægsplader kan der forekomme en lettere nedbøjning.

ATTENTION! The table should only be lifted when closed!

When the table is extended with one or two extension leaves, the top may sag slightly.

A NOTER ! Seulement lever la table quand fermée!

En ajoutant 1 ou 2 rallonges, le plateau peut se courber légèrement.

Notiz! Heben Sie den Tisch nur in Geschlossenem Zustand Hoch!

Wenn der Tisch mit einer oder zwei Einlegeplatten herausgezogen ist, kann die Platte sich ein bisschen durchbiegen.

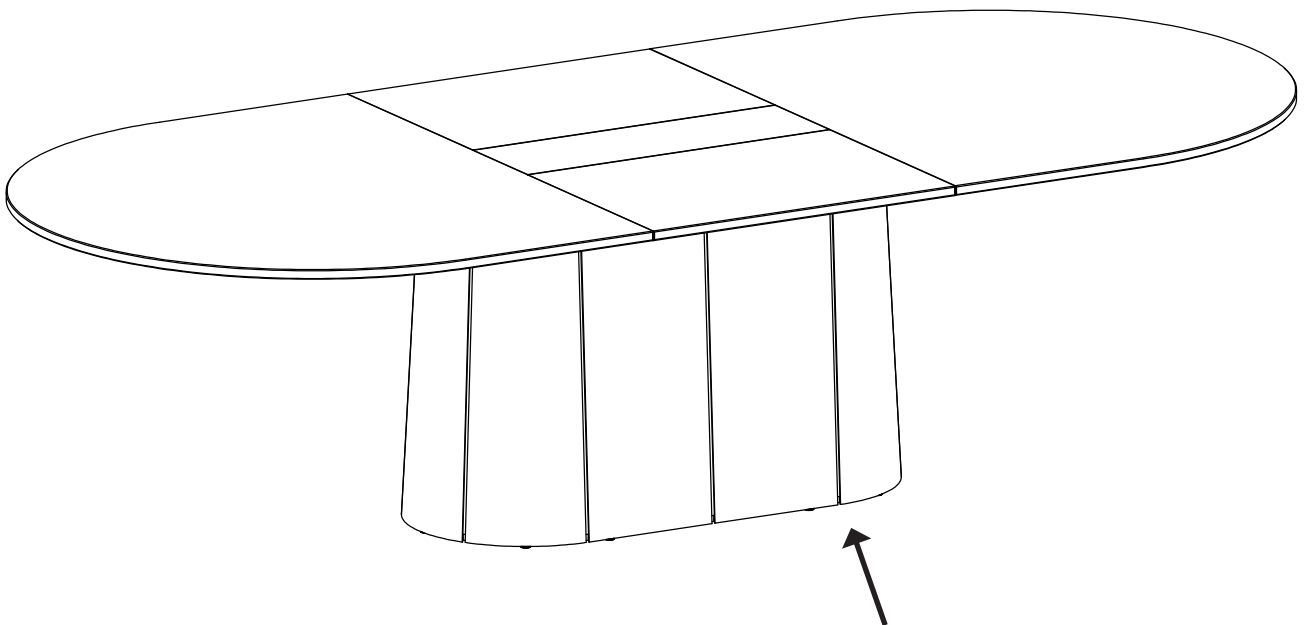

10 stk. justerbare stilleskruer / 10 adjustable feet / 10 Stellfüße / 10 Pieds réglables